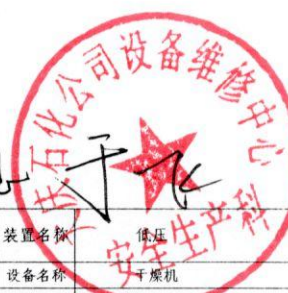

技术要求

- 1、展开图为示意图，弹簧件成圆周。
- 2、材质及热处理要求分别符合GB/T1222和JB/T8869-2000

17-201-2023-01-003
 D-201-2023-01-001
 D-221-2022-12-027
 D-3201-2022-06-152
 D-201-2022-06-058
 D-221-2022-01-140

经手 田国良 秦凤 于飞

中国石油大庆石化分公司塑料厂				装置名称	储运
测绘			蛇形件	设备名称	干燥机
制图				设备型号	D130CS
校对				设备位号	
审核		材 质	65Mn	制造厂家	
批准		每台件数		图纸来源	
审定		重量(kg)		零件图号	D-201/2201/3201
批准		共	页	第	页

C-设备维修中心 - 化工区维修二车间 - AM-304 干燥机 - 2023-08-03

预留号: 130004011

其余 ∇ 12.5

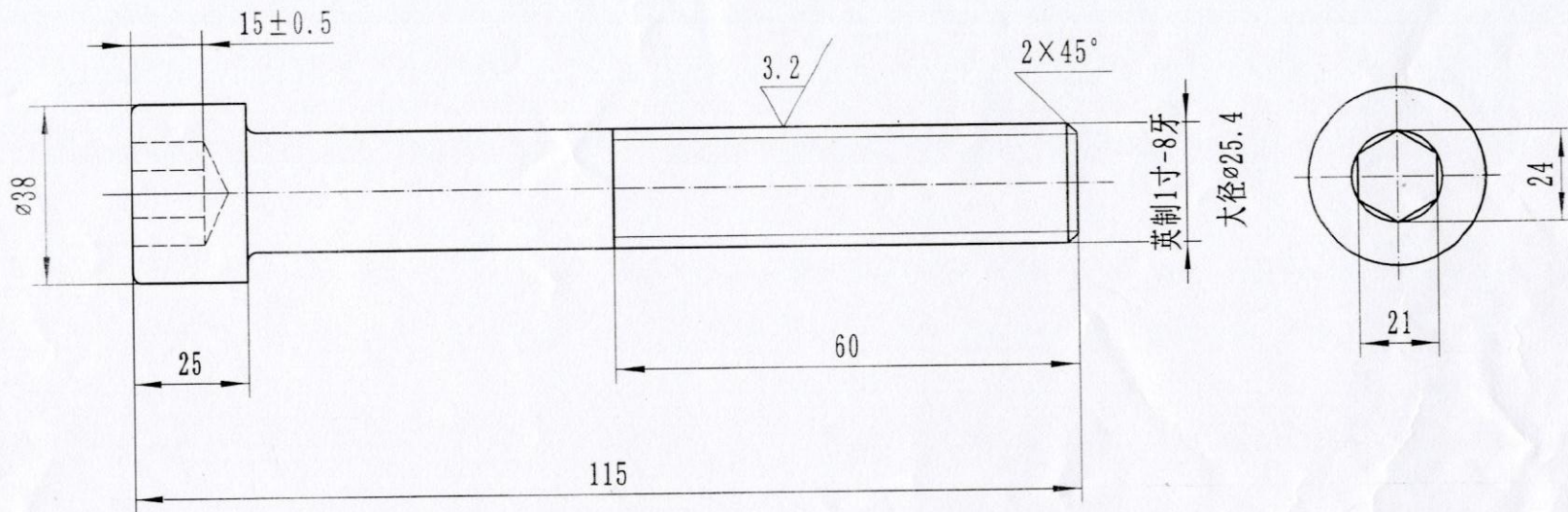

技术要求

1. 锐角倒钝，去除毛刺飞边。
2. 固溶处理。

品控 莫峰 邵东波 张若于



中国石化大庆石化分公司化工三厂				装置名称	制品一
测绘			内六角螺栓	设备名称	干燥机
制图				设备型号	R120×10-1/4"
校对				设备位号	AM-304
审核				制造厂家	
标准			材质	304	制造厂家
审定			每台件数	30件	比例
批准			重量(kg)		1:1
			第 页	共 页	零件图号

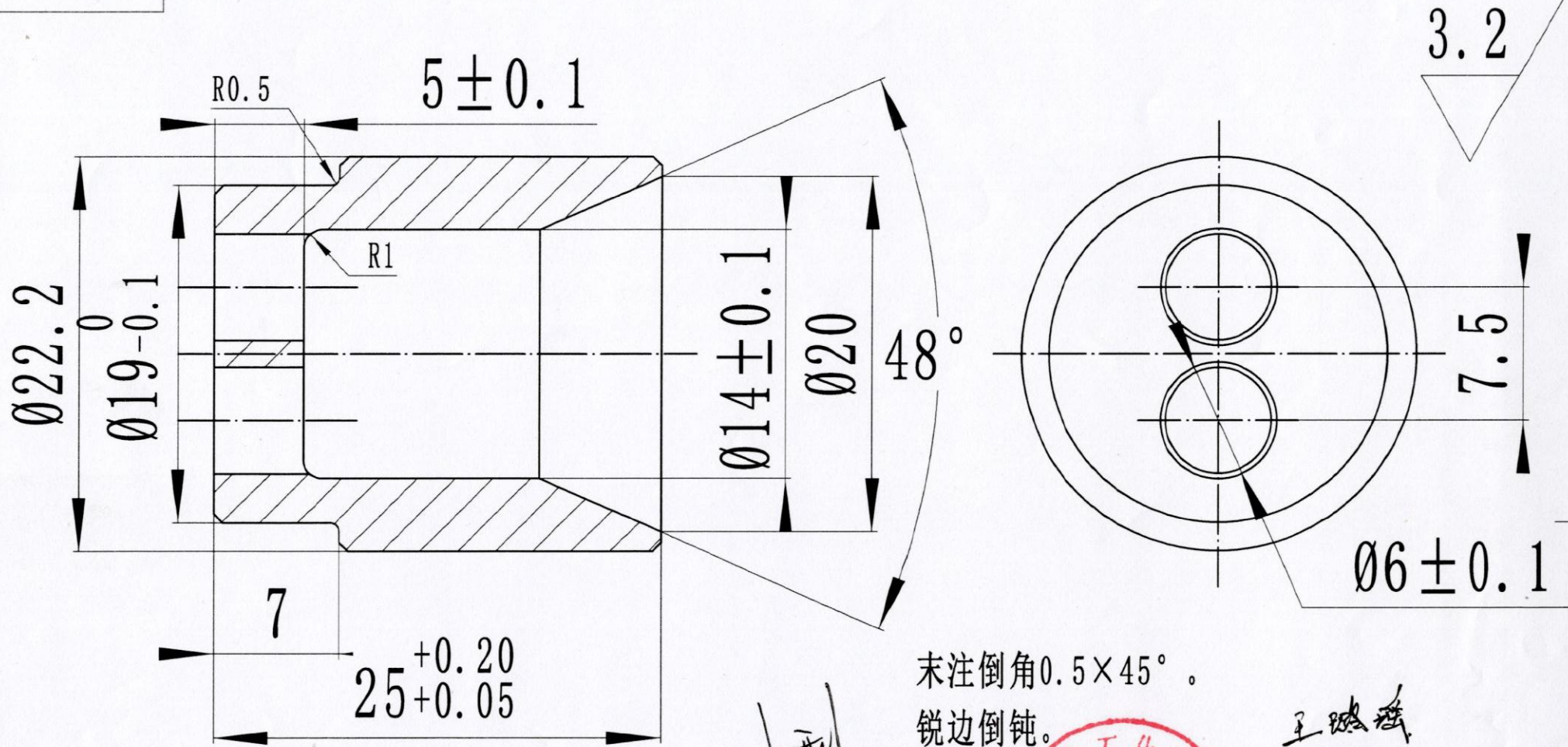

末注倒角 $0.5 \times 45^\circ$ 。
 锐边倒钝。
 孔内侧倒角 $0.75 \times 45^\circ$ ，外侧倒角 $0.3 \times 45^\circ$ 。

对孔

王波

中国石化大庆石化分公司 化三厂				装置名称	橡胶制品车间		
测绘			模头眼(两孔)	设备名称	膨胀干燥机		
制图		20180417		设备型号	R-120×101/4		
校对				设备位号	ABCW-304 (2304)		
审核			材 质	316	制造厂家	哈博实	
标准			每 台 件 数		比例 3:1	图纸来源	测绘
审定			重 量 (Kg)			零件图号	
批准			第 页		共 页		