

ZT01-04-6

A-A

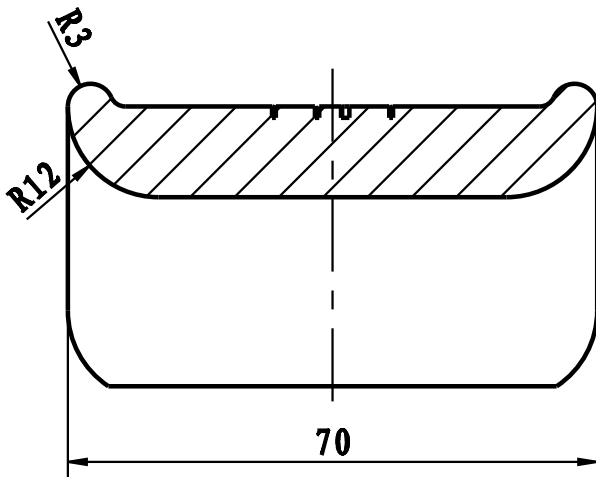

B-B

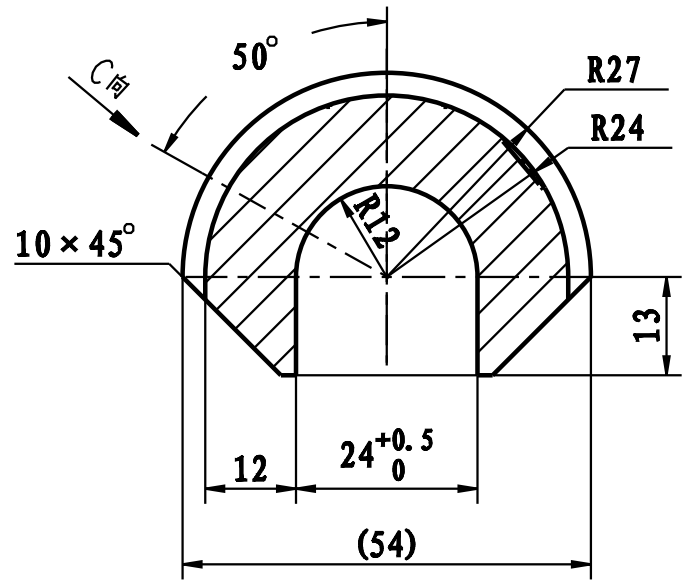

C向

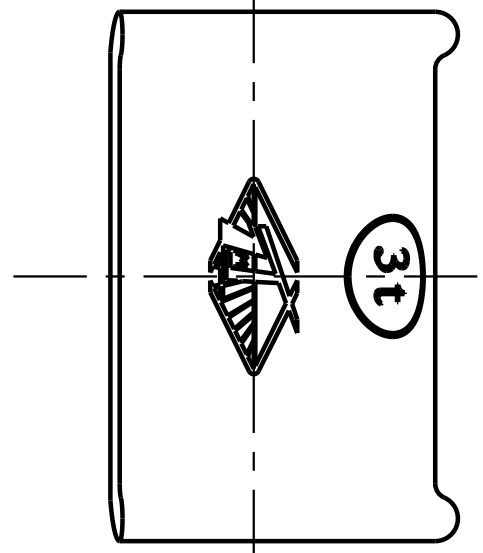
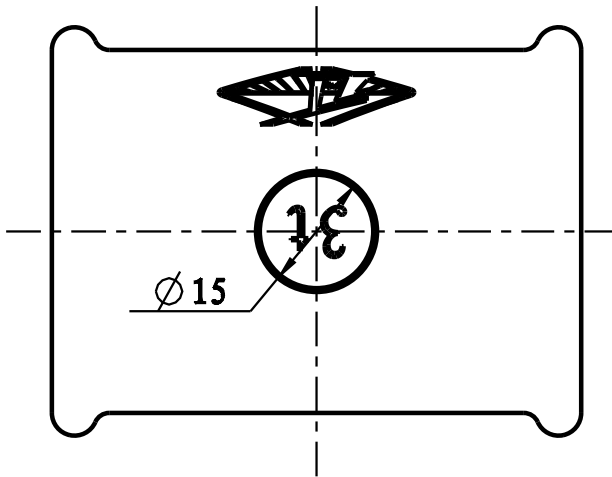

技术要求

- 1 铸件热处理硬度240-280HBW，材料屈服极限不低于550-650MPa；
- 2 铸件尺寸公差等级不低于CT6；
- 3 吊重规格“3t”采用7号长仿宋体，徽记清晰美观，阴文深度>1mm；
- 4 未注铸造圆角R2。

					吊环扣			ZT01-04-6	
标记	处数	更改单号	签字	日期				ZT01-04-6	
制图			工艺	张丽丽	图样标记	重量	比例	ZT01-04-6	
设计	张兴辉		院长	龚宇	A.3	已发布	0.471	1:1	郑州煤矿机械集团
审核	刘学丽		总工程师						
标准化	史艳冰		日期	2013-12-14	共	张	第	张	股份有限公司